

## Blockaufwagen NENO RED SERIES HGW20CC

### 1. Bezeichnungsschlüssel

- HG W 20 C C

HG	W	20	C	C
Baureihe	Ausführung	Schiengrösse	Lastklasse	Befestigungsmöglichkeiten
HGR-Schienen	Flanschlaufwagen	20mm Schienen	Schwerlast	beidseitig Schraubbar

### 2. Eigenschaften

- Blockaufwagen passend für HGR20 Linearführungsschienen.
- Präzisionsklasse: P
- Abstreifer aus Kunststoff

### 3. Beschreibung

- Präzise, Kostengünstiges und Hochwertiger Blockaufwagen für HGR20-Linearführungsschienen. Ermöglicht in Verbindung mit den passenden Linearführungsschienen eine präzise, lineare Bewegung.

### 4. Technische Daten

#### HGW20CC Unit:mm

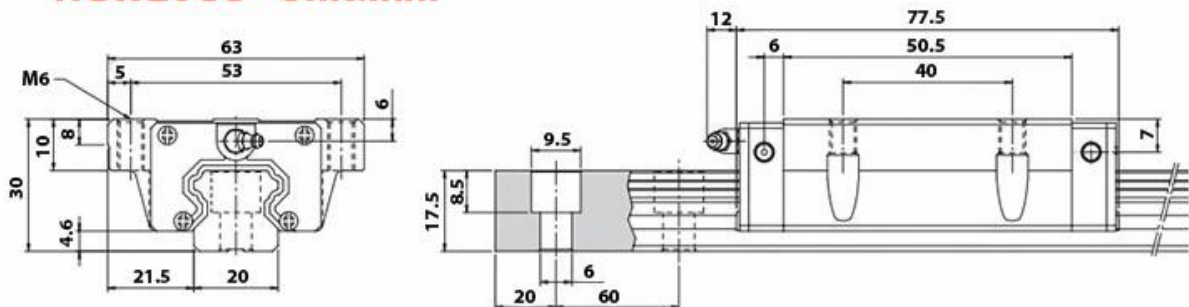

Typ	Dynamische Traglast	Statische Traglast	Dynamisches Moment $M_R$	Dynamisches Moment $M_P$	Dynamisches Moment $M_Y$	Für Schiene
HGW20CC	17.35 kN	37.84 kN	0.38 kNm	0.27 kNm	0.27 kNm	HGR20

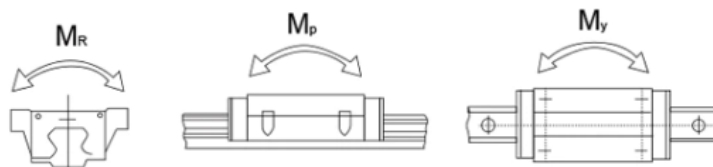

### 5. Lieferumfang

- 1x HGW20CC Blockaufwagen
- Transportschiene Kunststoff als Transportsicherung der Lager
- Schmiernippel